

#95000 Assembly Instructions
 Instructions d'assemblage
 Instrucciones para el ensamblaje

→ = snap / emboîter / cerrar a presión
 = screw / vis / tornillo

VERY IMPORTANT!
 Carefully trim all tie bands.

TRES IMPORTANT!
 Découper délicatement
 toutes les bandes d'attache.

¡MUY IMPORTANTE!
 Corte todas las cintas de
 amarre con cuidado.

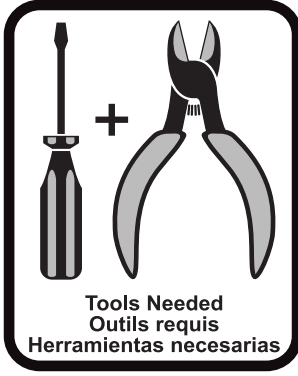
KEEP SMALL PARTS,
 HARDWARE, AND PLASTIC
 BAGS OUT OF CHILDREN'S
 REACH.

TOUTES LES PETITES PIÈCES,
 LA QUINCAILLERIE ET LES
 SACHETS EN MATIÈRE
 PLASTIQUE DOIVENT ÊTRE
 GARDÉS HORS DE PORTÉE DES
 ENFANTS.

MANTENER LAS PIEZAS
 PEQUEÑAS, FERRETERÍA Y
 BOLSAS DE PLÁSTICO FUERA
 DEL ALCANCE DE LOS NIÑOS.

If you have any questions about this product,
 or are missing a part, please call us toll-free
 at 1-800-521-7080, rather than return this
 product to the store.

Si vous avez des questions sur ce produit ou
 que des pièces manquent, veuillez nous
 appeler sans frais au 1 800 521-7080 au lieu
 de renvoyer le produit au magasin.

Si tiene alguna pregunta sobre este producto
 o se le ha perdido una pieza, por favor
 llámenos al número gratuito
 1-800-521-7080, en lugar de devolverlo a la
 tienda.

M-F 7:30 - 4:30 EST
 www.americanplastictoys.com



**799 Ladd Rd.
 Walled Lake, MI
 48390-0100 USA**

CAUTION:

CHOKING HAZARD - Small parts. This package contains screws.
 ADULT ASSEMBLY REQUIRED. Tools needed: screwdriver and clippers (not included)

AVERTISSEMENT :

RISQUE DE SUFFOCATION - Petites pièces. Cet emballage contient des vis.
 L'ASSEMBLAGE NÉCESSITE UN ADULTE. Outils requis : tournevis et cisailles (non inclus)

PRECAUCIÓN:

RIESGO DE ASFIXIA. Piezas pequeñas. Este paquete contiene tornillos. REQUIERE MONTAJE
 POR UN ADULTO. Herramientas necesarias: destornillador, y alicates (no se incluyen)

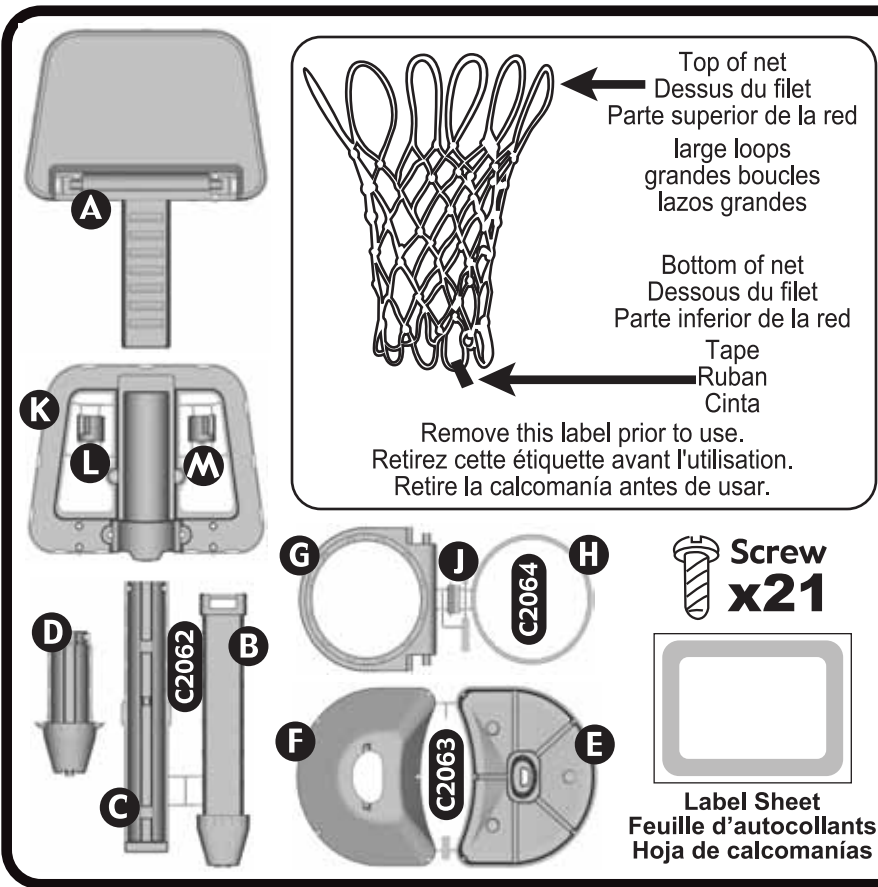

If ball needs air:
 Use a standard athletic inflating needle.
 Moisten needle, then insert into plug.
 A bicycle pump is recommended.
 Inflate to approximately 5" diameter.

Si le ballon a besoin d'air:
 Utilisez une aiguille de gonflage standard.
 Humidifiez l'aiguille puis introduisez-la dans
 l'embout. Une pompe à vélo est
 recommandée. Gonflez le ballon jusqu'à ce
 qu'il atteigne environ 13 cm (5 pouces) de
 diamètre.

Si la pelota necesita aire:
 Utilice una aguja de inflar estándar.
 Humedezca la aguja e introdúzcala en la
 válvula. Se recomienda utilizar una bomba
 de aire para bicicletas.
 Infle la pelota hasta que
 tenga aproximadamente
 5 pulg. (13 cm)
 de diámetro.

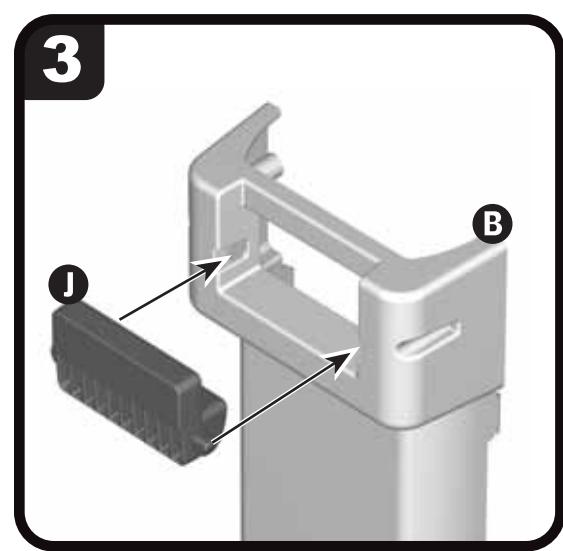
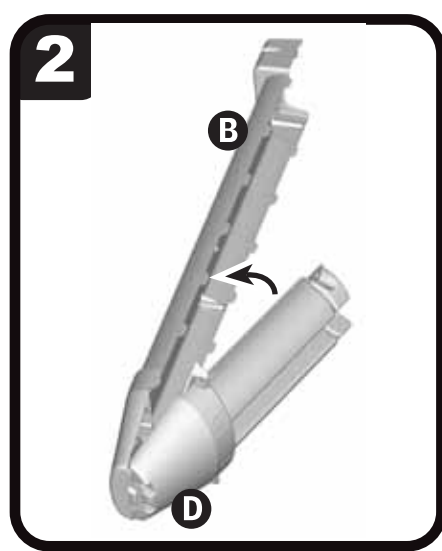
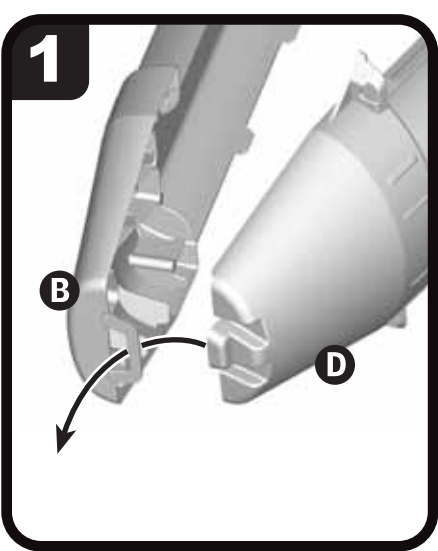
4

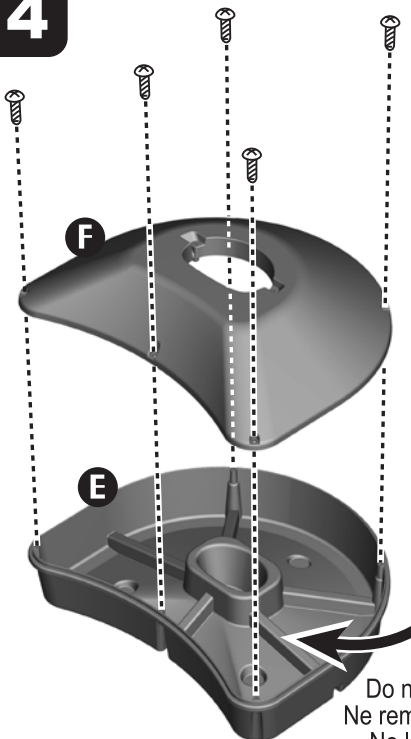
Add weight
inside base.
(Optional)

Ajoutez du
poids à
l'intérieur de
la base.
(Facultatif)

Añada peso
a la base.
(Opcional)

Do not fill with water.
Ne remplissez pas d'eau.
No lo llene de agua.

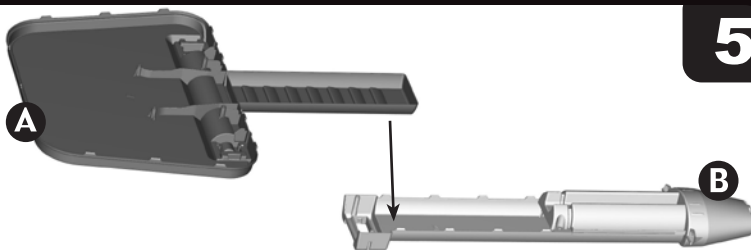
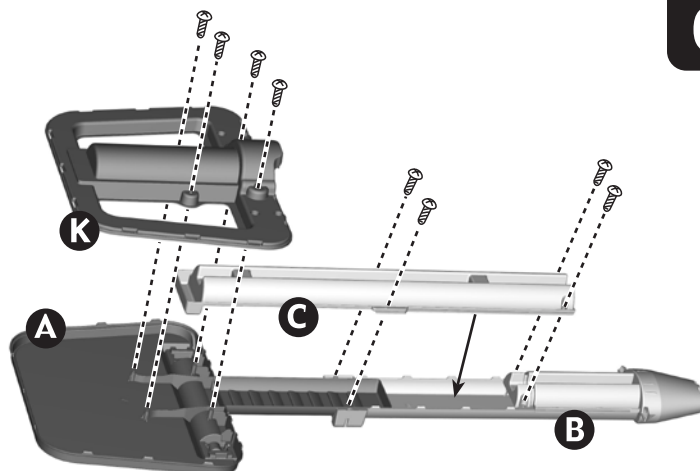
5**6****7****ASSEMBLY NOTE:**

Follow net attachment illustration exactly. Make sure all loops are attached securely before assembly. Make sure the label on the net is along the bottom edge (see picture).

REMARQUE SUR L'ASSEMBLAGE :

Suivez exactement l'illustration jointe du filet. Assurez-vous que toutes les boucles sont solidement attachées avant l'assemblage. Assurez-vous que l'étiquette sur le filet se trouve le long du bord inférieur (voir la photo).

NOTA DE MONTAJE:

Siga exactamente la ilustración adjunta de la red. Asegúrese de que todos los ganchos estén fijamente colocados antes del montaje. Asegúrese de que la calcomanía sobre la red esté a la lo largo del borde inferior (ver la imagen).

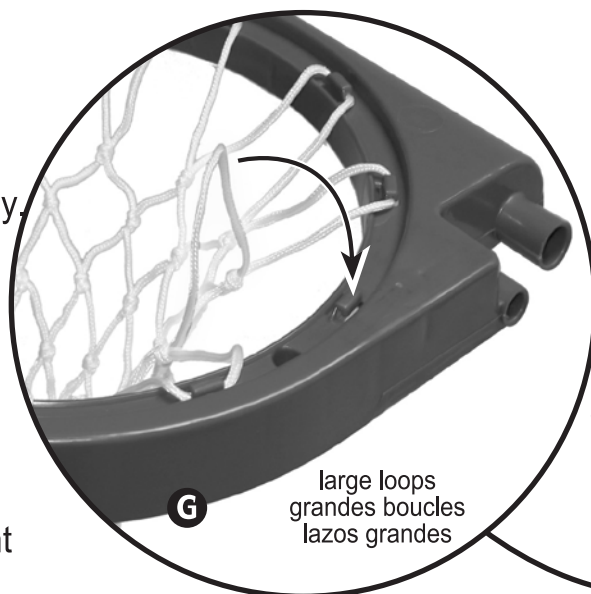

Remove this label prior to use.
Retirez cette étiquette avant l'utilisation.
Retire la calcomanía antes de usar.

Secure all snaps.
Serrez toutes les attaches.
Asegure todos los cierres.

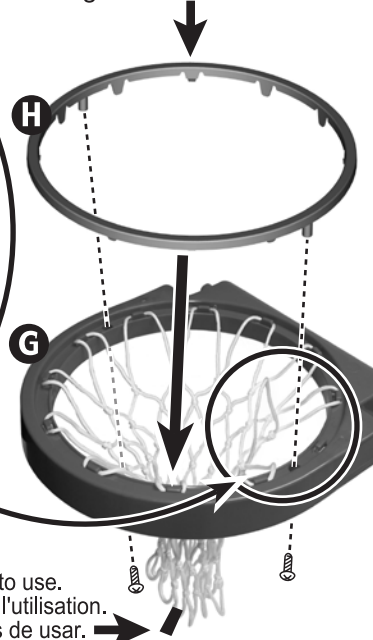
**8**

Apply label as shown.
Appliquer l'autocollant tel qu'illustré.
Coloque la calcomanía de la forma ilustrada.

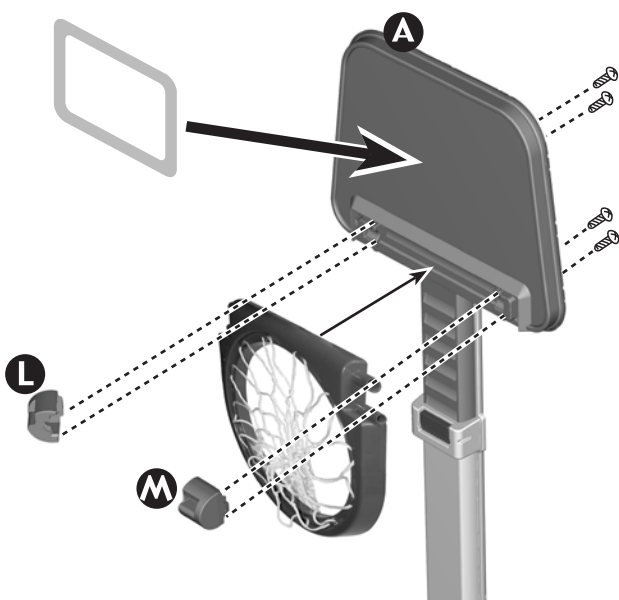
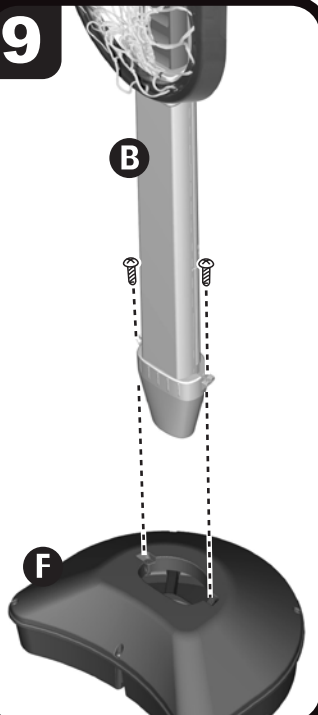
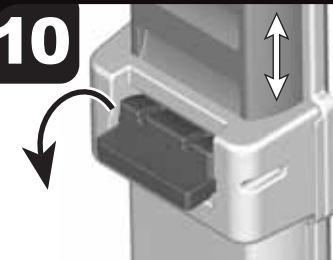
**9****10**

Open to raise or lower
hoop height.

Ouvrez pour augmenter ou
réduire la hauteur de l'arceau.

Abra para subir o bajar el aro.

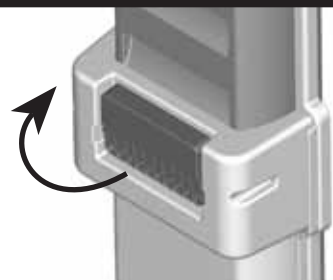

Close to lock.
Fermez pour verrouiller.
Cierre para trabarlo.